



Créateur de façades vitrées depuis plus de 10 ans

FABRIBOIS est spécialisé dans la réalisation de façades vitrées ou murs-rideaux en Bois-Aluminium, en Bois et en Aluminium. Les châssis sont disponibles en plusieurs essences de bois : Mélèze - Pin sylvestre - Afzélia Doussié. Ils sont produits cérusés dans plusieurs teintes ou aspect huilé. Si souhaité, teintes RAL ou lasurés possibles.

Le système de structures vitrées FABRIBOIS offre aux architectes une grande liberté créative et permet la réalisation de projets architecturaux exigeants avec un design aérien et esthétique qui affine la façade.

Tous les châssis pour les murs-rideaux proposent des performances thermiques et d'étanchéité à l'air très élevées en double ou en triple vitrage.



Bois-Aluminium

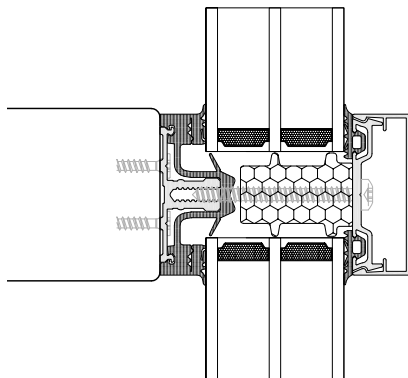

Aluminium

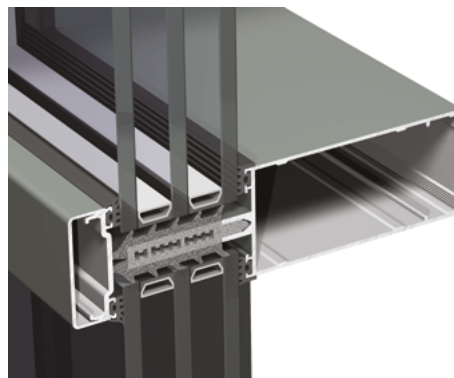

+ Les fiches techniques sont disponibles sur my-fabribois sur notre site web www.fabribois.be



**FABRIBOIS travaille dans le respect
le plus strict en termes de déve-
loppement durable**



- 👍 FABRIBOIS est certifié FSC et PEFC
- 👍 70 % de la production est issue de bois labellisés
- 👍 Traçabilité complète de tous les bois de production

Vous souhaitez plus d'informations techniques ?

N'hésitez pas à contacter FABRIBOIS qui vous proposera la meilleure combinaison selon votre projet.

FABRIBOIS, un des seuls fabricants belges de murs-rideaux en Bois-Aluminium

FABRIBOIS excelle dans les deux matières que sont le bois et l'aluminium. L'entreprise crée plusieurs gammes de structures vitrées pour la rénovation, la construction traditionnelle, basse énergie ou passive. Elle dispose d'une expertise spécifique pour le calcul de dimensionnement de la structure portante selon les exigences des normes en vigueur. FABRIBOIS dispose du personnel et des équipements pour la fabrication de murs-rideaux dans ses ateliers.

Essences de bois

FABRIBOIS possède une connaissance approfondie des différentes essences de bois avec lesquelles l'entreprise produit les murs-rideaux.

Spécificités techniques et performances

Essence	Origine	Couleur naturelle	Classe de durabilité	Densité moyenne kg/m ³
Bois				
Afzélia Doussié Ibdensis	Afrique - Cameroun - Niger	jaune orange	I	900
Bois-Aluminium				
Mélèze	Europe - Russie - Autriche	jaune	III	530
Pin sylvestre	Europe - Pologne	jaune rouge	IV	480



Performances AEV (air-eau-vent)

FABRIBOIS possède des performances AEV pour ses murs-rideaux qui répondent aux critères les plus sévères des normes NBN EN 14 351-1 B 25-002-1 et NBN B25-002-1 en vigueur.



Vitrage

Tous les châssis des murs-rideaux sont produits en double vitrage ou en triple vitrage à isolation renforcée, avec une valeur standard Ug de 1.0 W/m²K (double vitrage) ou 0,6 W/m²K (triple vitrage). Tous les vitrages respectent la norme NBNS 23-002. FABRIBOIS optimise la combinaison des différents paramètres du vitrage afin de répondre au mieux aux demandes/contraintes spécifiques aux projets.

Isolation thermique Gaz	Isolation thermique Warm edge	Isolation thermique Float	Contrôle solaire	Isolation acoustique	Sécurité
Intégration d'un gaz rare de type argon dans le vitrage.	Remplacement de l'intercalaire en aluminium par un intercalaire WARM EDGE.	Intégration d'une seconde couche d'oxyde métallique et d'un intercalaire de 16 et 18 mm.	Choix du facteur solaire (g) qui permet un contrôle énergétique entre 63 et 22 %.	Possibilité d'un affaiblissement acoustique de - 27 db Atr à - 42 db Atr par la combinaison des paramètres d'asymétrie et d'effet de masse du vitrage.	La combinaison des épaisseurs de vitrage et du nombre de films PVB d'un vitrage feuilleté, muni d'une quincaillerie adaptée, améliore la résistance du châssis d'une classe P2A à P5A.
Double vitrage					
Ug = 1,0 W/m ² K	Ug = 1,0 W/m ² K Ψ = de 0,081 à 0,031 W/m ² K	Ug = 0,8 W/m ² K	g = de 63 à 22 %	de - 27 db Atr à - 42 db Atr	classe P2A à P5A
Triple vitrage					
Ug = 0,6 W/m ² K	Ug = 0,6 W/m ² K Ψ = de 0,081 à 0,029 W/m ² K	Ug = 0,5 W/m ² K	g = de 60 à 35 %	de - 27 db Atr à - 42 db Atr	classe P2A à P5A



Traitements

FABRIBOIS dispose d'une unité de traitement spécifique entièrement robotisée. Grâce à son équipement de pointe, FABRIBOIS réalise un traitement personnalisé en fonction de la gamme de bois utilisée et des teintes demandées. Garantie variable selon coloris.

Pour plus d'informations, consultez la fiche Traitements.

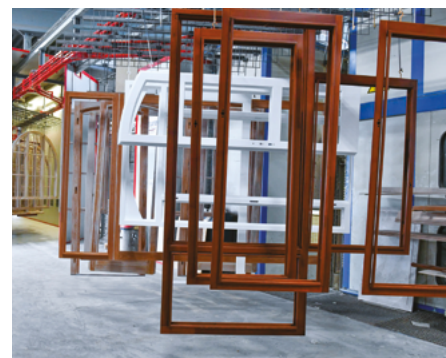

Quincaillerie

FABRIBOIS travaille exclusivement avec la marque professionnelle MACO, avec une gamme très étendue pour tous types d'ouvrants, ainsi que la marque KFV pour les serrures.



Avec un savoir-faire à la pointe des dernières technologies, FABRIBOIS vous conseille au mieux en fonction du type de châssis et de son utilisation.

Pourquoi choisir les châssis FABRIBOIS ?



FABRIBOIS est une entreprise à la pointe de la technologie qui produit des châssis sur mesure de très haute performance de trois types : BOIS, BOIS-ALUMINIUM, ALUMINIUM. Avec plus de 75 ans d'expérience, FABRIBOIS a créé plusieurs gammes de châssis répondant aux normes strictes de

durabilité, avec des valeurs d'isolation personnalisées selon les cahiers des charges établis, du classique au passif. FABRIBOIS assure une production annuelle de plus de 8 000 pièces/an, en mettant son savoir-faire et sa flexibilité au service des donneurs d'ordre, des grands entrepreneurs et des architectes. Son parc machines de dernière génération entièrement robotisé permet aux équipes de FABRIBOIS de garantir les délais de production. Enfin, FABRIBOIS a intégré les standards des normes de qualité ISO dans ses processus de production. Ses produits sont conformes aux exigences de l'Union européenne via le marquage CE et l'entreprise travaille dans le respect de la charte MENUISERIE DURABLE.



Recommander nos châssis,
c'est assurer la pérennité du bâti !



Une question ? Un devis ? ⇒ info@fabribois.be